

Altura libre de caída: 1,36 m

Edad recomendada de uso: de 3 a 14 años

Componentes plásticos: Polietileno de alta densidad con protección UV

Componentes metálicos galvanizados

Tobogán con rampa de acero inoxidable

Tubos de barrera de acero galvanizado

UNE EN 1176-1:2018

UNE EN 1176-3:2018

euronix
sport



Debido a la mejora continua en la calidad de nuestros productos, Euronix reserve el derecho de modificaciones de las características del producto

FICHA TÉCNICA

EMXT23-M

Maxi Torre "Záncara"



ALZADO

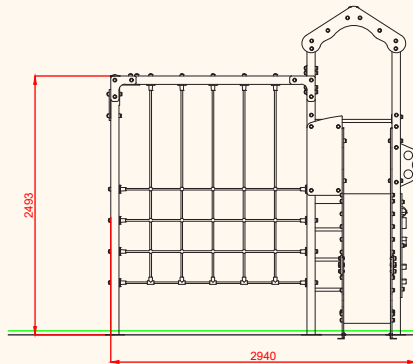

PERFIL

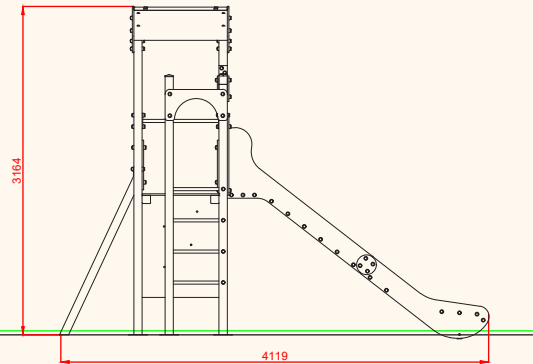

PLANTA

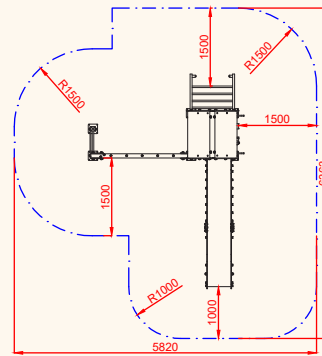
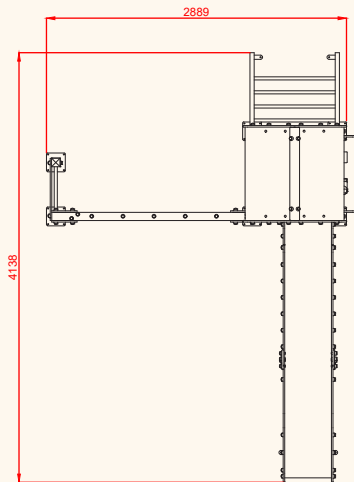

ÁREA DE SEGURIDAD
SUPERFICIE= 29,31 m2
E: 1/2

PLANO	Ref:
FICHA TÉCNICA	EMXT23-M
Descripción:	
Maxi Torre "Záncara"	

Debido a la mejora continua en la calidad de nuestros productos, Euronix reserve el derecho de modificaciones de las características del producto

FICHA TÉCNICA

EMXT23-M

Maxi Torre "Záncara"



DETALLES CIMENTACIÓN

ESQUEMA DE CIMENTACIÓN
EN ARENA

E: 2/1

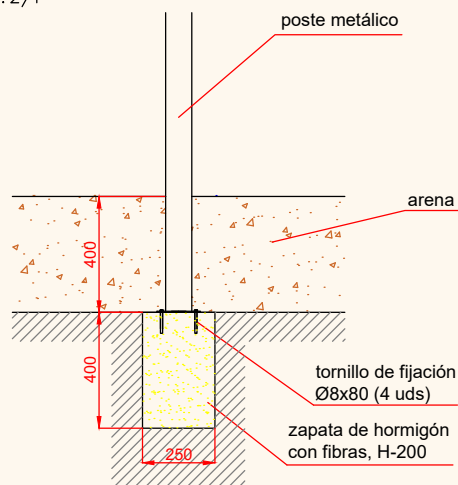

ESQUEMA DE CIMENTACIÓN
EN HORMIGÓN

E: 2/1

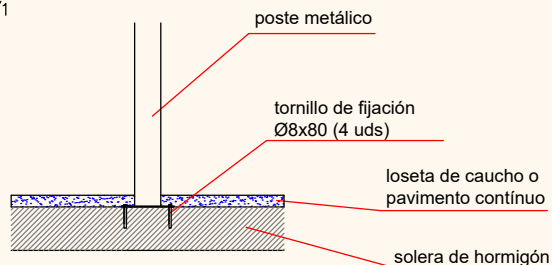

PLANTA CIMENTACIÓN

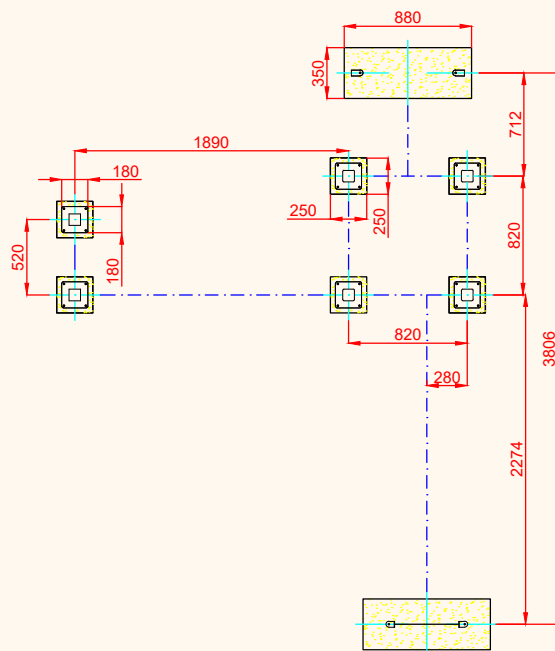

PLANO	Ref:
FICHA TÉCNICA	EMXT23-M
Descripción:	
Maxi Torre "Záncara"	

Debido a la mejora continua en la calidad de nuestros productos, Euronix reserve el derecho de modificaciones de las características del producto

EURONIX METAL, S.L.

Polígono Centrovía, C/ Bolivia 7 nave 1. 50198 La Muela (Zaragoza)
Teléfono: 976 14-18-88 Fax: 976 14-18-87
E-mail: euronix@euronix.es Web: www.euronix.es