

Altura libre de caída: 0,47 m

Edad recomendada de uso: a partir de 3 años

Componentes plásticos: Polietileno de alta densidad con protección UV

Muelle termolacado con antipinzamiento

Componentes metálicos galvanizados

Tornillería protegida con tapones de polipropileno

UNE EN 1176-1:2018

UNE EN 1176-6:2018



*Debido a la mejora continua en la calidad de nuestros productos, Euronix reserve el derecho de modificaciones de las características del producto*

FICHA TÉCNICA

ESLVMDP01

Muelle doble panel "Camaleón"

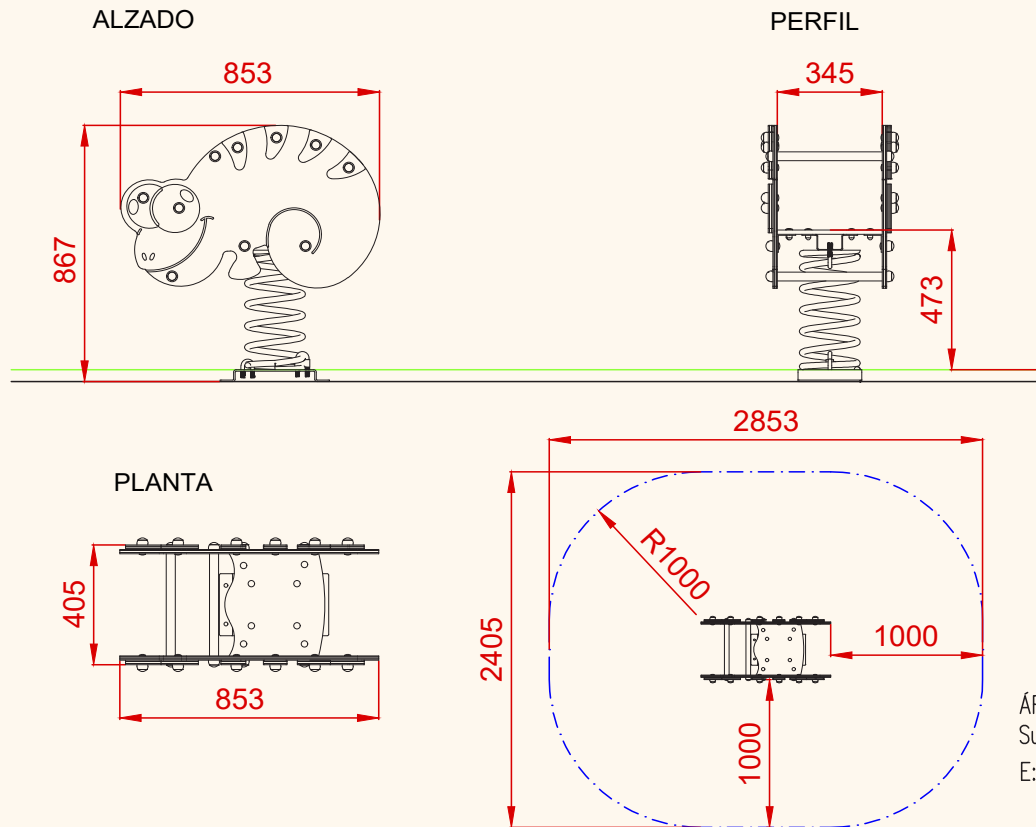

ÁREA DE SEGURIDAD  
Superficie= 6,00 m2  
E:1/2

PLANO	Ref:
FICHA TÉCNICA	ESLVMDP01
Descripción:	
Muelle doble panel "Camaleón"	

Debido a la mejora continua en la calidad de nuestros productos, Euronix reserve el derecho de modificaciones de las características del producto

# FICHA TÉCNICA

ESLVMDP01

# Muelle doble panel "Camaleón"



## DETALLES CIMENTACIÓN

ESQUEMA DE CIMENTACIÓN EN ARENA

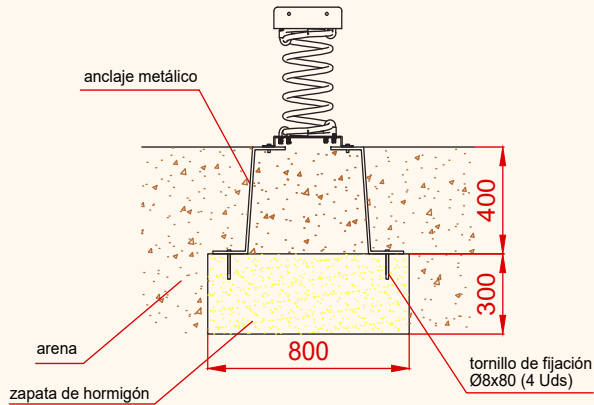

ESQUEMA DE CIMENTACIÓN EN HORMIGÓN

Detalle de sujeción de espirro metálico

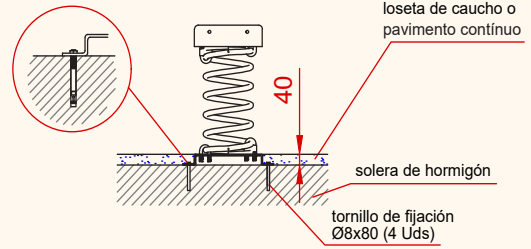

## PLANTA

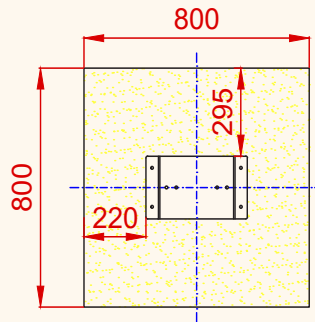

PLANO	Ref:
FICHA TÉCNICA	ESLVMDP01
Descripción:	
Muelle doble panel "Camaleón"	

Debido a la mejora continua en la calidad de nuestros productos, Euronix reserve el derecho de modificaciones de las características del producto