

Altura libre de caída: 0,52 m

Edad recomendada de uso: a partir de 3 años

Componentes plásticos: Polietileno de alta densidad con protección UV

Muelle termolacado con antipinzamiento

Componentes metálicos galvanizados

Tornillería protegida con tapones de polipropileno

UNE EN 1176-1:2018

UNE EN 1176-6:2018



*Debido a la mejora continua en la calidad de nuestros productos, Euronix reserve el derecho de modificaciones de las características del producto*

FICHA TÉCNICA

ESLVBLC04-I

Balancín "Camaleón" inclusivo



ALZADO

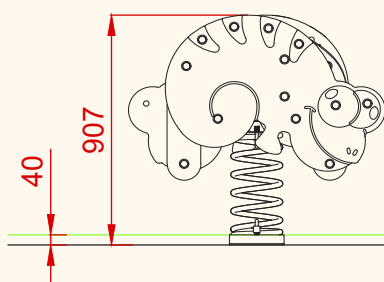

PERFIL

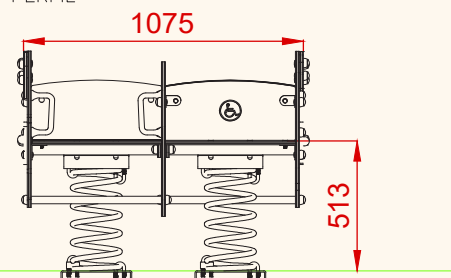

PLANTA

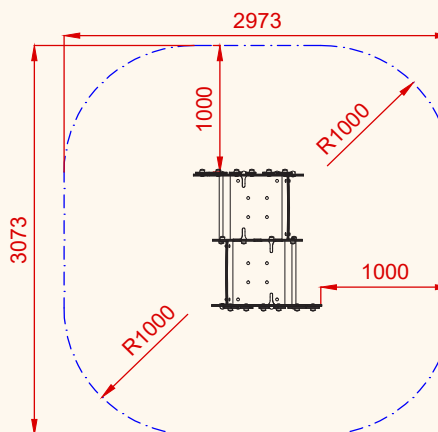
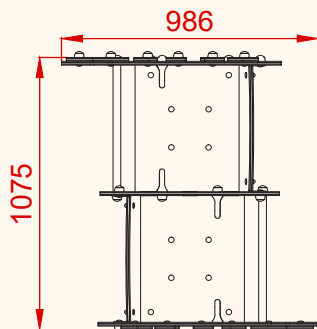

ÁREA DE SEGURIDAD  
Superficie= 8,28 m<sup>2</sup>  
E:1/2

PLANO	Ref:
FICHA TÉCNICA	ESLVBLC04-I
Descripción:	
Balancín "Camaleón" inclusivo	

Debido a la mejora continua en la calidad de nuestros productos, Euronix reserve el derecho de modificaciones de las características del producto

# FICHA TÉCNICA

ESLVBLC04-I

## Balancín "Camaleón" inclusivo



### DETALLES CIMENTACIÓN

ESQUEMA DE CIMENTACIÓN EN ARENA

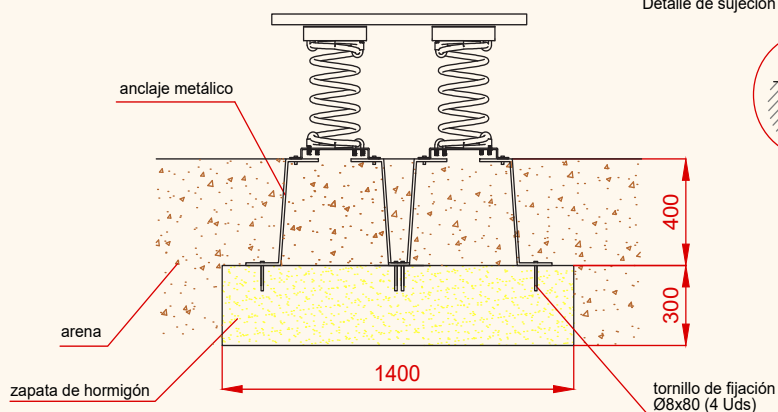

ESQUEMA DE CIMENTACIÓN EN HORMIGÓN

Detalle de sujeción de espirro metálico

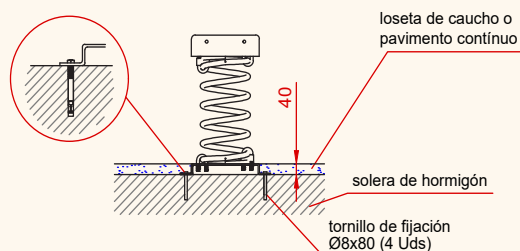

PLANTA CIMENTACIÓN

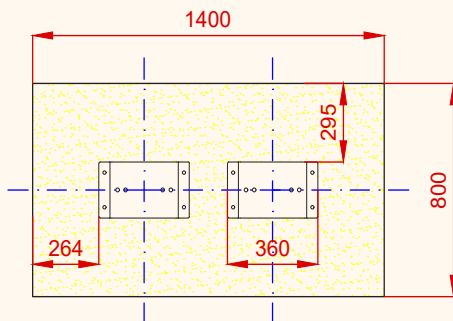

PLANO	Ref:
FICHA TÉCNICA	ESLVBLC04-I
Descripción:	
Balancín "Camaleón" inclusivo	

Debido a la mejora continua en la calidad de nuestros productos, Euronix reserve el derecho de modificaciones de las características del producto