

Altura libre de caída: 0,6 m

Edad recomendada de uso: a partir de 1 año

Componentes plásticos: Polietileno de alta densidad con protección UV

Rampa de tobogán: acero inoxidable

Tubo superior: acero inoxidable

Tornillería protegida con tapones de polipropileno

Madera de pino tratada en autoclave Nivel IV

UNE EN 1176-1:2018

UNE-EN 1176 -3:2018



Debido a la mejora continua en la calidad de nuestros productos, Euronix reserve el derecho de modificaciones de las características del producto

FICHA TÉCNICA

EMDVTBG03

Balagos Baby



ALZADO

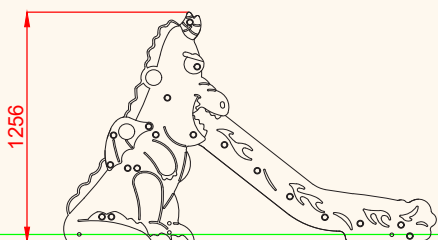

PERFIL

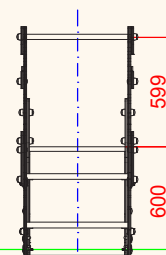

ÁREA DE SEGURIDAD
Superficie= 13,76 m²
E: 1/2

PLANTA

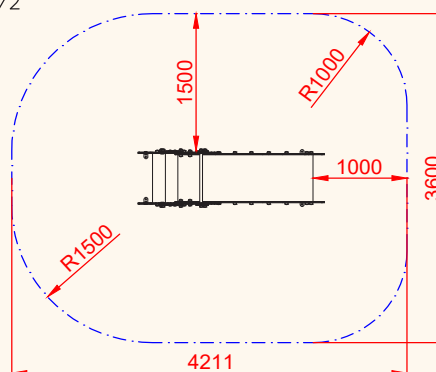
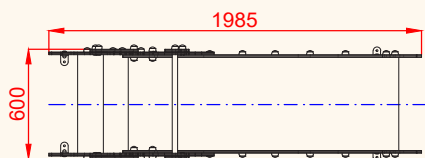

DETALLES CIMENTACIÓN

ESQUEMA DE CIMENTACIÓN
EN ARENA
E: 2/1

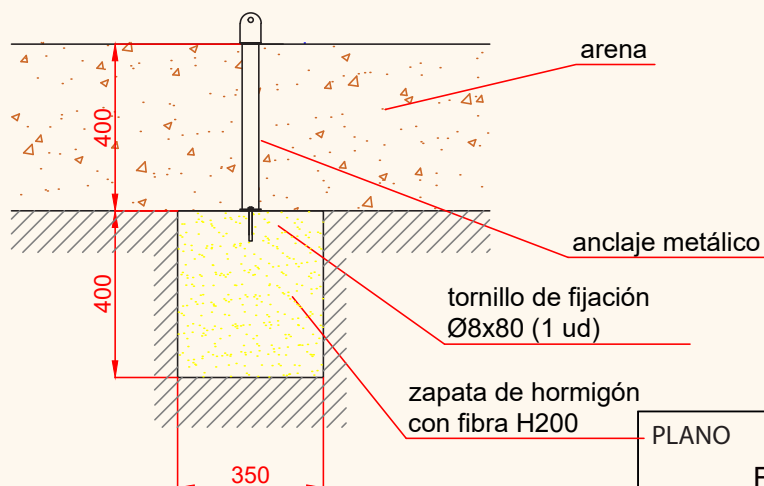

PLANO	Ref:
FICHA TÉCNICA	EMDVTBG03
Descripción:	
Balagos Baby	

Debido a la mejora continua en la calidad de nuestros productos, Euronix reserve el derecho de modificaciones de las características del producto

PLANTA CIMENTACIÓN

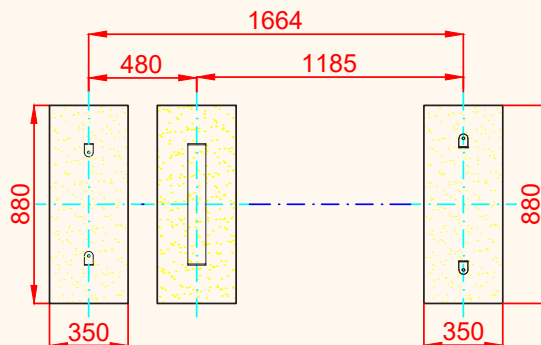

ESQUEMA DE CIMENTACIÓN
EN HORMIGÓN
E: 2/1

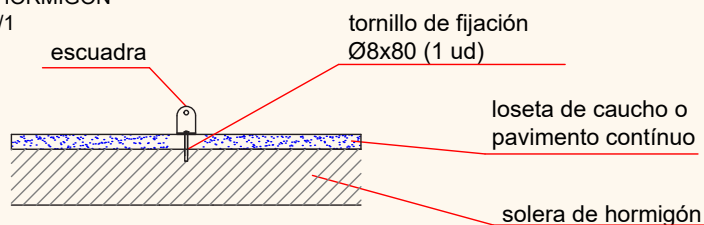

PLANO	Ref:
FICHA TÉCNICA	EMDVTBG03
Descripción:	
Balagos Baby	

Debido a la mejora continua en la calidad de nuestros productos, Euronix reserve el derecho de modificaciones de las características del producto