

Altura libre de caída: 1,30 m

Componentes plásticos: Polietileno de alta densidad con protección UV

Larguero metálico galvanizado

Cadenas de columpio inoxidable

Madera de pino tratada en autoclave Nivel IV

Asiento plano y asiento cuna

Tornillería protegida con tapones de polipropileno

Con asiento plano a partir de 3 años

Edad recomendada de uso: con asiento cuna de 0 a 3 años

UNE EN 1176-1:2018

UNE EN 1176-2:2018



*Debido a la mejora continua en la calidad de nuestros productos, Euronix reserve el derecho de modificaciones de las características del producto*

# FICHA TÉCNICA

EMARCLP02MX

# Pez Asientos Mixtos



ALZADO

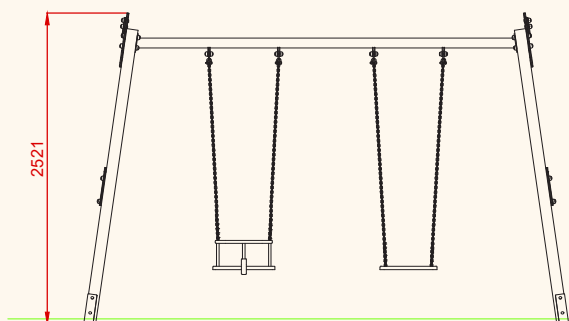

PERFIL IZQUIERDO

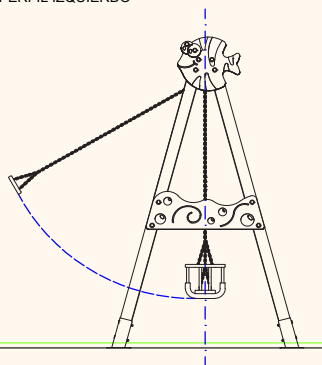

PLANTA

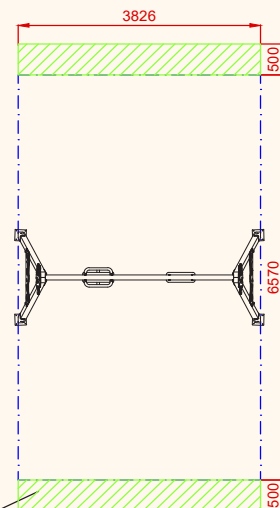
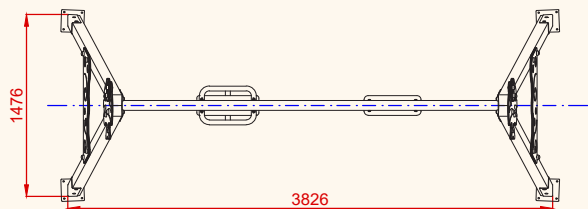

ÁREA DE SEGURIDAD  
Superficie= 25,14 m<sup>2</sup>  
E:1/2

ZONA LIBRE DE OBSTÁCULOS

PLANTA CIMENTACIÓN

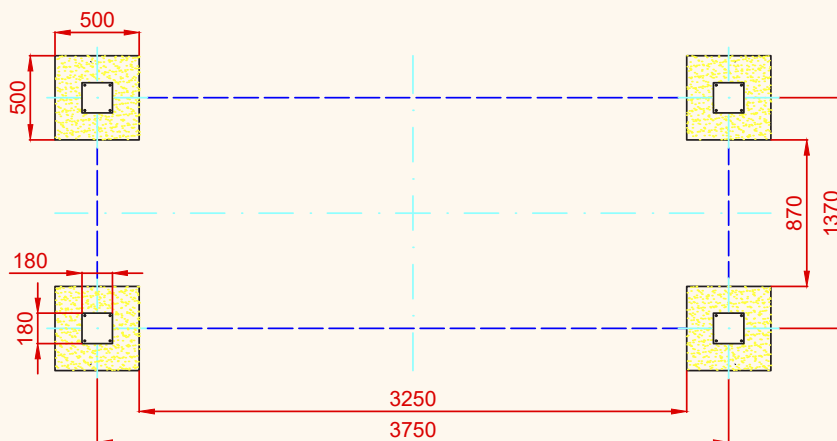

PLANO	Ref:
FICHA TÉCNICA	EMARCLP02MX
Descripción:	
Pez Asientos Mixtos	

Debido a la mejora continua en la calidad de nuestros productos, Euronix reserve el derecho de modificaciones de las características del producto

DETALLES CIMENTACIÓN

ESQUEMA DE CIMENTACIÓN  
EN ARENA  
E: 2/1

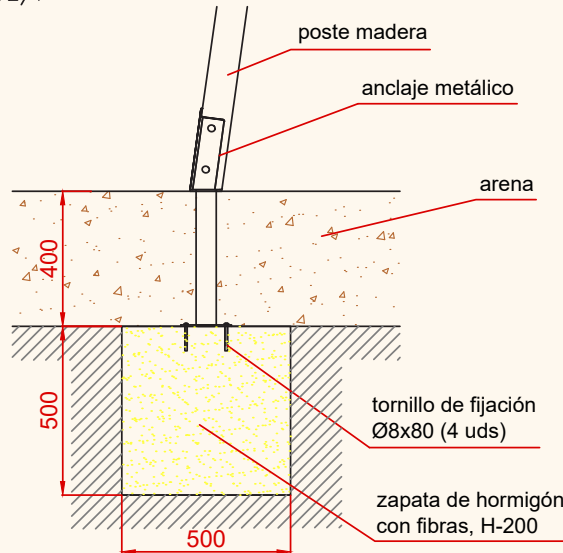

ESQUEMA DE CIMENTACIÓN  
EN HORMIGÓN  
E: 2/1

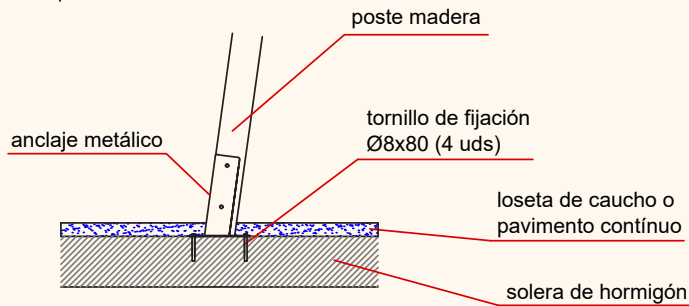

PLANO	Ref:
FICHA TÉCNICA	EMARCLP02MX
Descripción:	
Pez Asientos Mixtos	

Debido a la mejora continua en la calidad de nuestros productos, Euronix reserve el derecho de modificaciones de las características del producto

COLUMPIO PEZ ASIENTOS PLANOS



**EMARCLP02PP**

COLUMPIO PEZ ASIENTOS CUNA

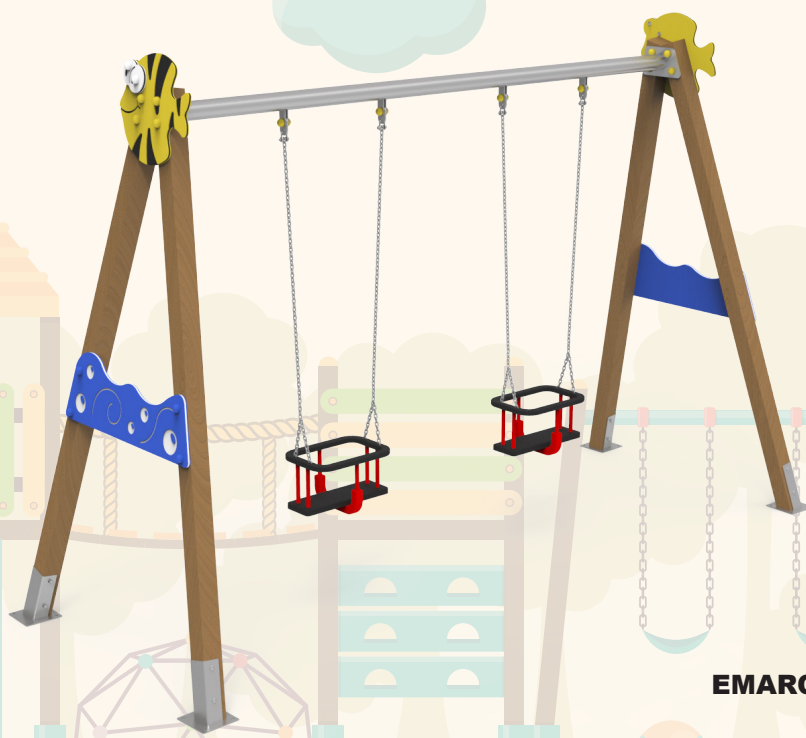

**EMARCLP02CC**

*Debido a la mejora continua en la calidad de nuestros productos, Euronix reserve el derecho de modificaciones de las características del producto*