

Altura libre de caída: 1,36 m

Edad recomendada de uso: a partir de 3 años

Madera de pino tratada en autoclave Nivel IV

Componentes plásticos: Polietileno de alta densidad con protección UV

Componentes metálicos galvanizados

Tobogán con rampa de acero inoxidable

Tubos de barrera de acero inoxidable

UNE EN 1176-1:2018

UNE EN 1176-3:2018



Debido a la mejora continua en la calidad de nuestros productos, Euronix reserve el derecho de modificaciones de las características del producto

FICHA TÉCNICA

ECOM07

Barco "Índico"



ALZADO

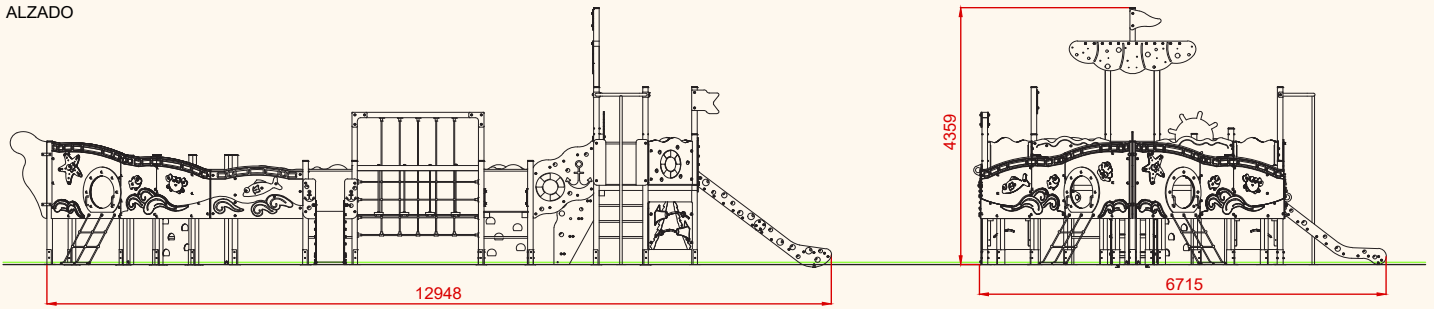

PLANTA

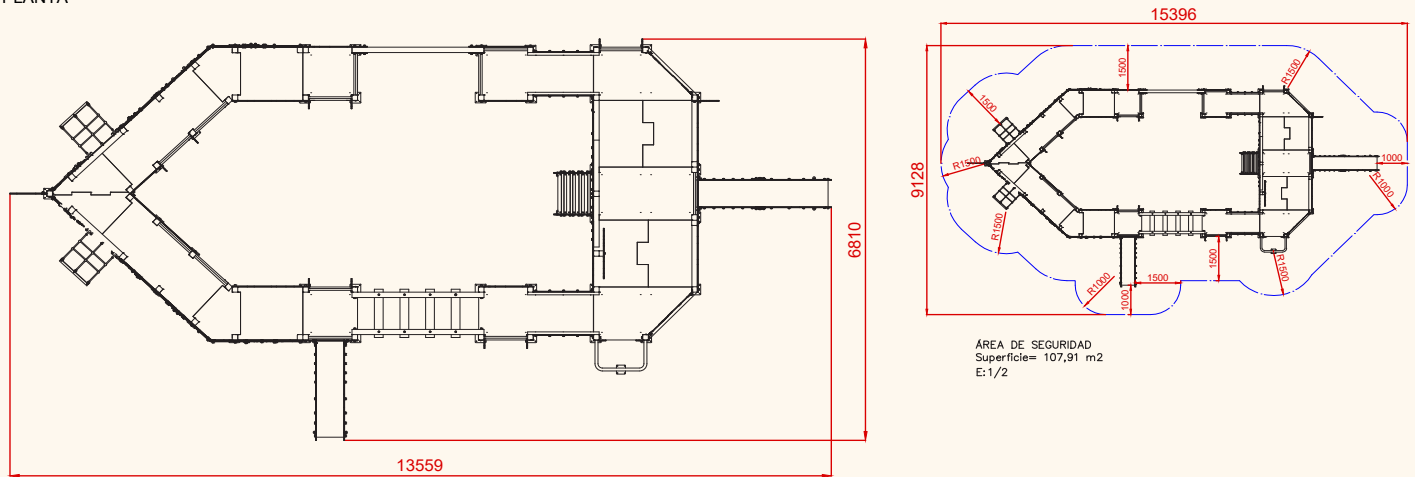

DETALLES CIMENTACIÓN

ESQUEMAS DE CIMENTACIÓN EN ARENA

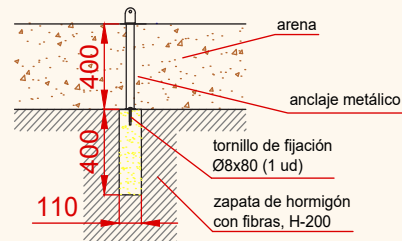
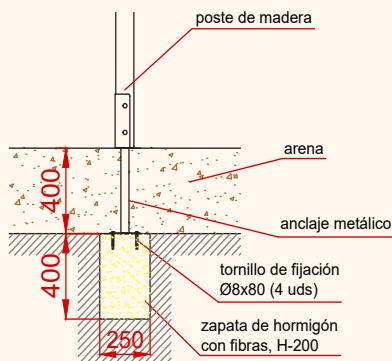

PLANO	Ref:
FICHA TÉCNICA	ECOM07
Descripción:	
Barco "Índico"	

Debido a la mejora continua en la calidad de nuestros productos, Euronix reserve el derecho de modificaciones de las características del producto

PLANTA CIMENTACIÓN

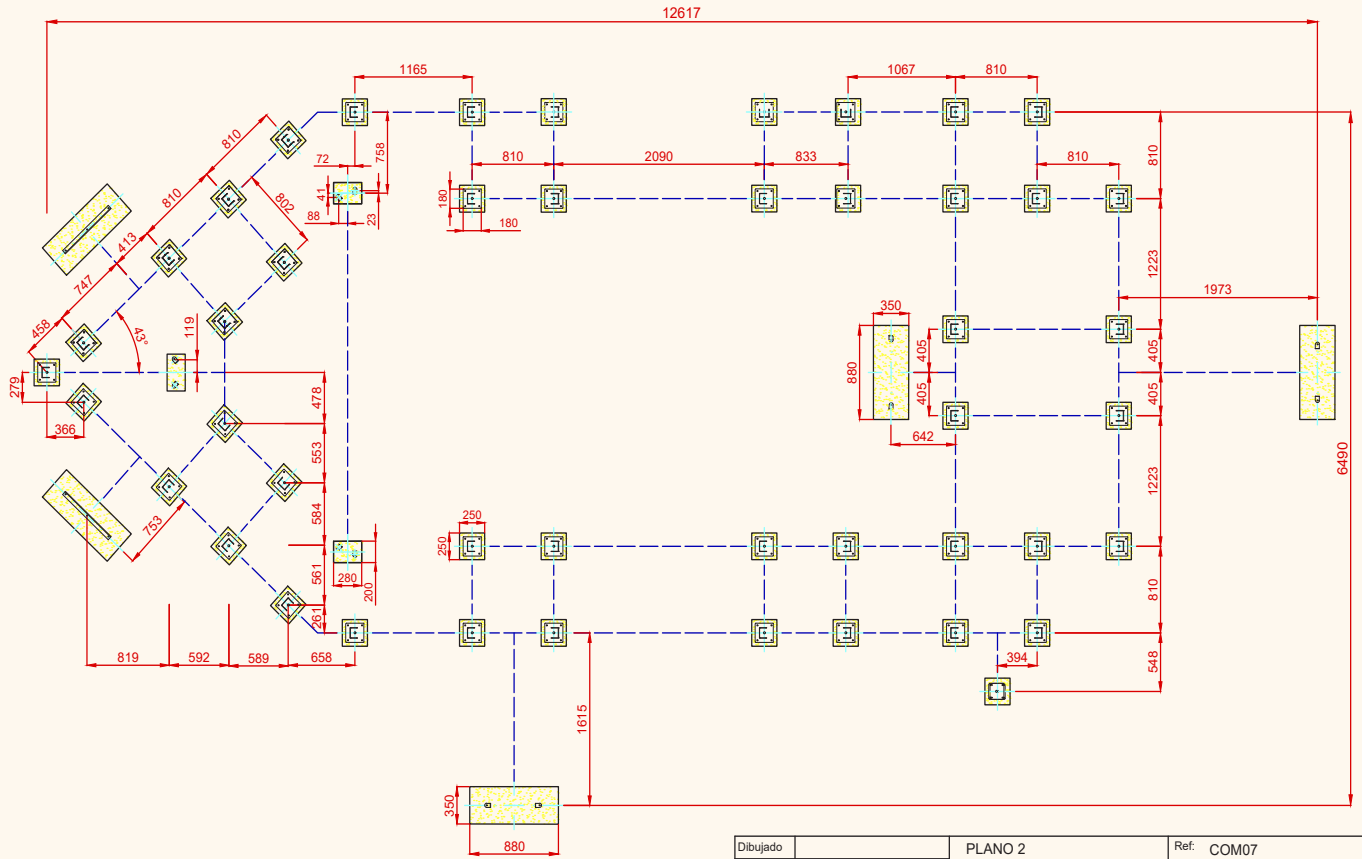

Dibujado	PLANO 2	Ref: COM07
----------	---------	------------

ESQUEMAS DE CIMENTACIÓN EN HORMIGÓN

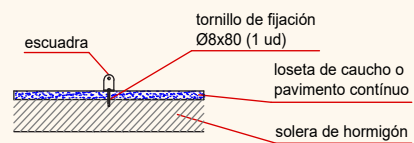
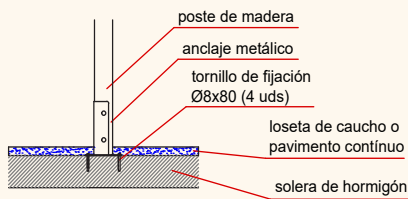

PLANO	Ref:
FICHA TÉCNICA	ECOM07
Descripción:	
Barco "Índico"	

Debido a la mejora continua en la calidad de nuestros productos, Euronix reserve el derecho de modificaciones de las características del producto