

Altura libre de caída: 0,35 m

Edad recomendada de uso: de 0 a 3 años

Madera de pino tratada en autoclave Nivel IV

Componentes plásticos: Polietileno de alta densidad con protección UV

Componentes metálicos galvanizados

Tornillería protegida con tapones de polipropileno

UNE EN 1176-1:2018



Debido a la mejora continua en la calidad de nuestros productos, Euronix reserve el derecho de modificaciones de las características del producto

FICHA TÉCNICA

ECGD07-I

Conjunto guardería "Casita Pirineo" Inclusiva



ALZADO

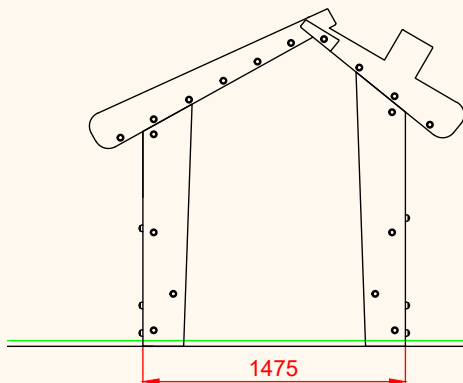

PERFIL IZQUIERDO

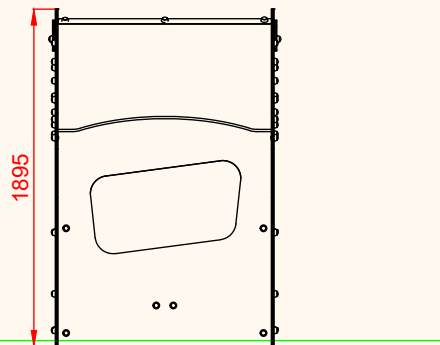

PLANTA

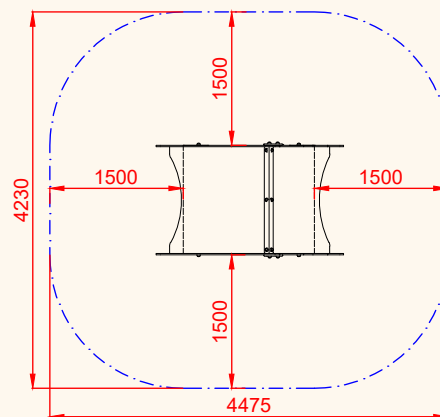
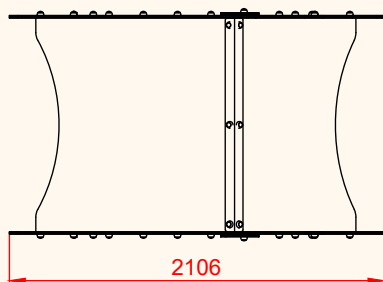

ÁREA DE SEGURIDAD
Superficie= 19,37 m2
E:1/2

PLANO	Ref:
FICHA TÉCNICA	ECGD07-I
Descripción:	
Conjunto guardería "Casita Pirineo" Inclusiva	

Debido a la mejora continua en la calidad de nuestros productos, Euronix reserve el derecho de modificaciones de las características del producto

DETALLES CIMENTACIÓN
ESQUEMA DE CIMENTACIÓN
EN ARENA

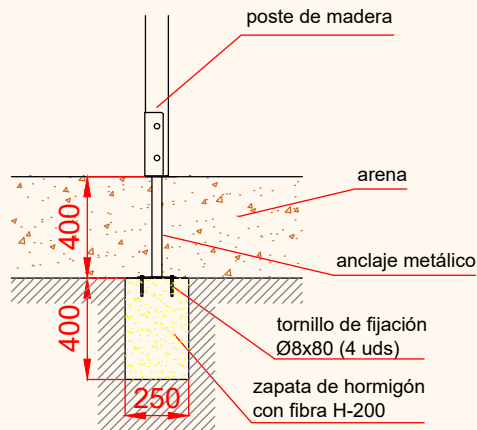

PLANTA CIMENTACIÓN

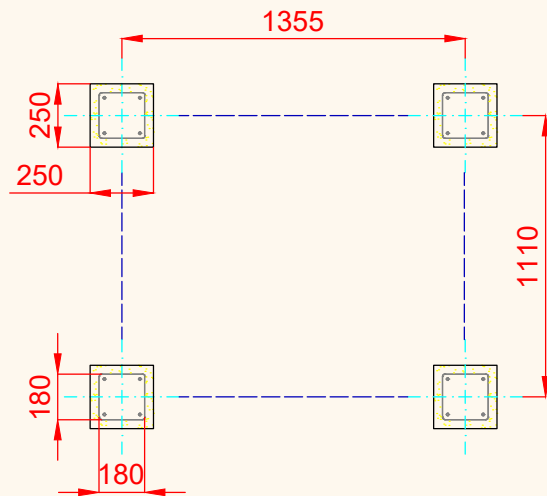

ESQUEMA DE CIMENTACIÓN
EN HORMIGÓN

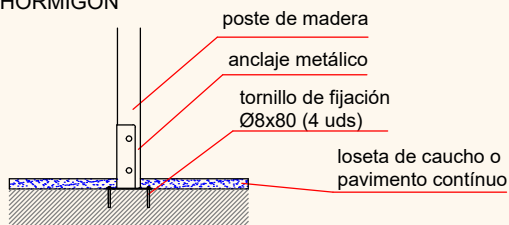

PLANO	Ref:
FICHA TÉCNICA	ECGD07-I
Descripción: Conjunto guardería "Casita Pirineo" Inclusiva	

Debido a la mejora continua en la calidad de nuestros productos, Euronix reserve el derecho de modificaciones de las características del producto