

Altura libre de caída: 0,52 m

Edad recomendada de uso: de 3 a 9 años

Muelles con antipinzamiento

Componentes plásticos: Polietileno de alta densidad con protección UV

Madera de pino tratada en autoclave nivel IV

Muelle termolacado

Componentes metálicos galvanizados

Tornillería protegida con tapones de polipropileno

UNE EN 1176-1:2018

UNE EN 1176-6:2018

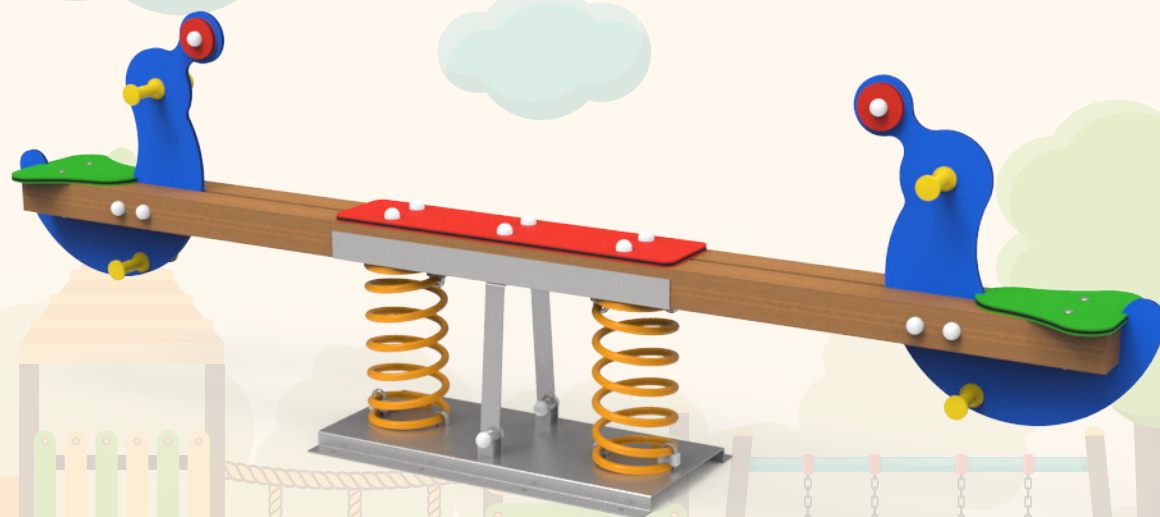

*Debido a la mejora continua en la calidad de nuestros productos, Euronix reserve el derecho de modificaciones de las características del producto*

# FICHA TÉCNICA

**EBLC02**

**Balancín "Las focas"**



ALZADO

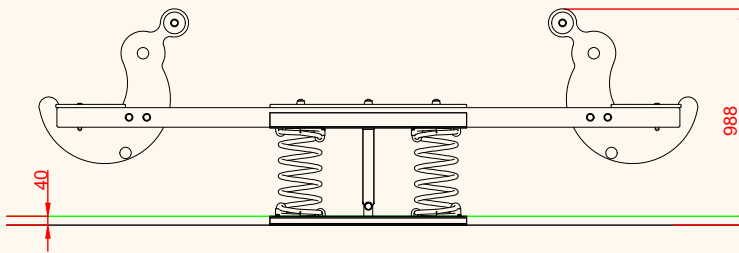

PERFIL

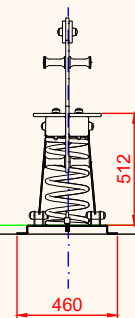

PLANTA

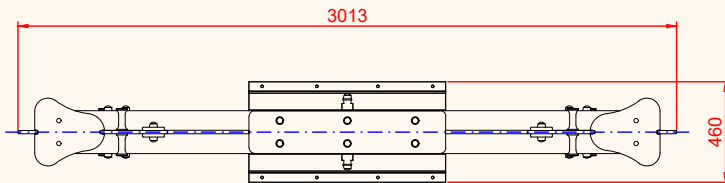

ÁREA DE SEGURIDAD  
Superficie= 10,72 m<sup>2</sup>  
E:1/2

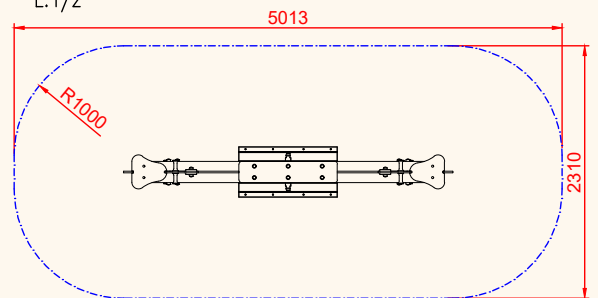

PLANO	Ref:
FICHA TÉCNICA	EBLC02
Descripción:	
Balancín "Las focas"	

Debido a la mejora continua en la calidad de nuestros productos, Euronix reserve el derecho de modificaciones de las características del producto

**EURONIX METAL, S.L.**

Polígono Centrovía, C/ Bolivia 7 nave 1. 50198 La Muela (Zaragoza)  
Teléfono: 976 14-18-88 Fax: 976 14-18-87  
E-mail: euronix@euronix.es Web: www.euronix.es

# FICHA TÉCNICA

**EBLC02**

**Balancín "Las focas"**



## DETALLES CIMENTACIÓN

ESQUEMA DE CIMENTACIÓN  
EN ARENA

ESQUEMA DE CIMENTACIÓN  
EN HORMIGÓN

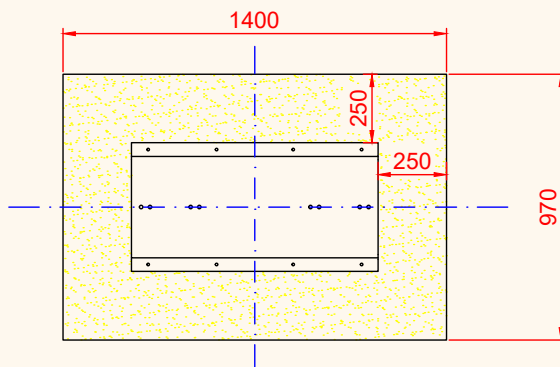
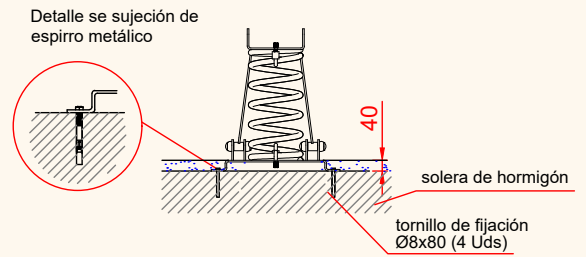
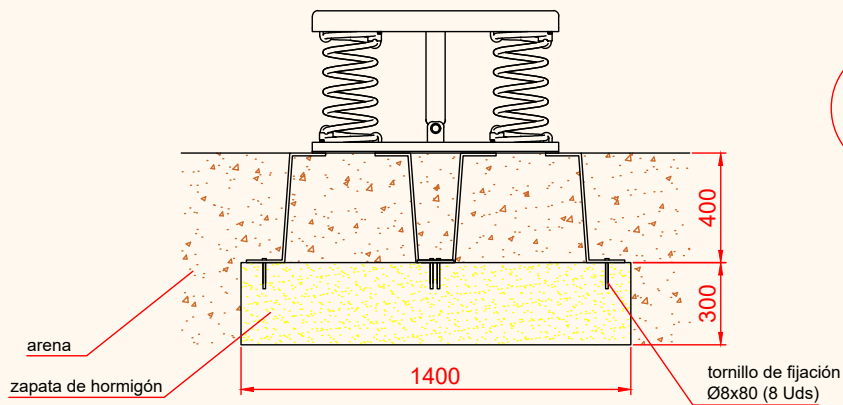

PLANO	Ref:
FICHA TÉCNICA	EBLC02
Descripción: Balancín "Las focas"	

Debido a la mejora continua en la calidad de nuestros productos, Euronix reserve el derecho de modificaciones de las características del producto

**EURONIX METAL, S.L.**

Polígono Centrovía, C/ Bolivia 7 nave 1. 50198 La Muela (Zaragoza)  
Teléfono: 976 14-18-88 Fax: 976 14-18-87  
E-mail: euronix@euronix.es Web: www.euronix.es